

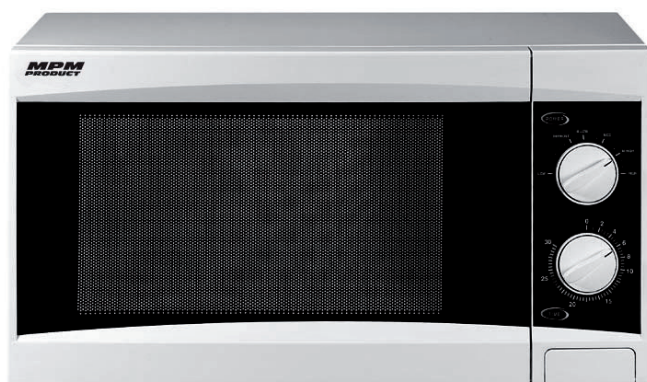

MPM[®]
PRODUCT

INSTRUKCJA OBSŁUGI



Kuchenka mikrofalowa

Model: D70D17P-D2



WSKAZÓWKI DOTYCZĄCE BEZPIECZEŃSTWA UŻYTKOWNIA:

1. Przeczytaj instrukcje przed uruchomieniem urządzenia.
2. Użytkuj urządzenie wyłącznie zgodnie z przeznaczeniem opisanym w niniejszej instrukcji. Ten typ kuchenki przeznaczony jest do podgrzewania, gotowania i suszenia żywności. Nie jest on przeznaczony do użytku przemysłowego lub laboratoryjnego.
3. Nie uruchamiaj pustej kuchenki.
4. Nie uruchamiaj kuchenki, jeśli uszkodzona została wtyczka lub przewód, kuchenka nie działa prawidłowo, została uszkodzona lub upuszczona. Jeśli uszkodzony został przewód zasilający, powinien go wymienić producent, serwis techniczny lub inna odpowiedni wykwalifikowana osoba.
5. Kuchenka może być obsługiwana przez dzieci wyłącznie pod kontrolą osoby dorosłej ze względu na generowane temperatury.
6. Aby ograniczyć ryzyko ognia we wnętrzu kuchenki:
 - ▶ Podgrzewając żywność w plastikowym lub papierowym pojemniku często sprawdzaj kuchenkę, aby uniknąć zapalenia.
 - ▶ Z torebek papierowych i plastikowych usuń sznurki/ druty przed umieszczeniem torebki w kuchence.
 - ▶ W wypadku zauważenia dymu wyłącz urządzenie nie otwierając drzwiczek, aby zdławić ewentualny ogień.
 - ▶ Nie używaj wnętrza kuchenki do przechowywania. Nie pozostawiaj produktów papierowych, naczyń lub żywności, kiedy kuchenka nie jest użytkowana.
8. Cieczy i innej żywności nie podgrzewaj w zamkniętych pojemnikach, ponieważ mogą eksplodować.
9. Podgrzewanie napojów może prowadzić do gwałtownego zagotowania, dlatego zachować należy szczególną ostrożność przy kontakcie z pojemnikiem.
10. Nie używaj kuchenki do smażenia. Gorący tłuszcz może uszkodzić kuchenkę i naczynia, a także prowadzić do poparzeń.
11. Nie podgrzewaj w kuchence jajek w skorupkach i ugotowanych na twardo, ponieważ mogą eksplodować nawet po zakończeniu podgrzewania.
12. Artykuły z twardą skórką, jak ziemniaki, dynie, jabłka i orzechy przebij przed gotowaniem.
13. Zawartość butelek do karmienia i słoików z odżywkami dla dzieci wymieszaj lub wstrząśnij, przed podaniem sprawdź temperaturę, aby uniknąć poparzeń.
14. Naczynia mogą ulec rozgrzaniu ze względu na temperaturę podgrzewanej żywności. Dlatego konieczne może być użycie uchwytów do naczyń.
15. Upewnij się, że naczynia nadają się do kuchenek mikrofalowych.
16. Konserwację i naprawy związane z usunięciem obudowy chroniącej przed nadmierną energią mikrofalową przeprowadzać może wyłącznie wykwalifikowany personel techniczny.
17. Nie uruchamiać kuchenki z otwartymi drzwiczkami, ponieważ może to prowadzić do szkodliwego wystawienia na działanie energii mikrofalowej. Nie manipulować przy blokadach bezpieczeństwa.
18. Nie umieszczać żadnych przedmiotów między czołem kuchenki a drzwiczkami; nie pozostawiać resztek środka czyszczącego na powierzchniach uszczelniających.



INSTALACJA

1. Upewnij się, że z wnętrza drzwiczek usunięto materiały opakowaniowe.
2. Sprawdź kuchenkę pod kątem wszelkich uszkodzeń, takich jak: nieprawidłowa pozycja lub wgniecenie drzwiczek, uszkodzone uszczelki i powierzchnie uszczelniające, pęknięte lub obluźnione zawiasy i blokady, wgniecenia wewnątrz kuchenki lub na drzwiczkach. W razie jakichkolwiek uszkodzeń nie uruchamiaj kuchenki i skontaktuj się z serwisem.
3. Kuchenkę umieść na płaskiej, stabilnej powierzchni, która wytrzyma jej ciężar oraz maksymalną ilość żywności gotowanej w kuchence.
4. Nie umieszczaj kuchenki w pobliżu źródeł wysokiej temperatury, wilgoci lub materiałów palnych.
5. Do prawidłowej pracy kuchenki niezbędny jest odpowiedni przepływ powietrza. Upewnij się, że ponad kuchenką znajduje się 20 cm, za kuchenką 10 cm, a po obu stronach kuchenki po 5 cm wolnej przestrzeni. Nie zasłaniaj i zastawiaj żadnych otworów urządzenia. Nie demontuj stopek.
6. Nie uruchamiaj kuchenki bez tacy szklanej, podpory rolkowej lub wału umieszczonych w odpowiednim miejscu.
7. Upewnij się, że przewód zasilający nie został uszkodzony i nie przebiega pod kuchenką, przez powierzchnie gorące lub ostre.
8. Zapewnij dostęp do wtyczki, aby można ją było wyjąć z gniazda w nagłych wypadkach.
9. Kuchenki nie używaj poza pomieszczeniami zamkniętymi.

ZAKŁÓCENIA RADIOWE

Praca kuchenki mikrofalowej może zakłócać pracę odbiorników radiowych, telewizyjnych itp.

W wypadku wystąpienia zakłóceń można je ograniczyć w następujący sposób:

1. Oczyszczyć drzwiczki i powierzchnie uszczelniające kuchenki.
2. Zmienić ustawienie anteny radiowej lub telewizyjnej.
3. Zmienić położenie kuchenki mikrofalowej względem odbiornika.
4. Odsuń kuchenkę mikrofalową od odbiornika.
5. Podłącz kuchenkę mikrofalową do innego gniazodka, aby kuchenka mikrofalowa i odbiornik zasilane były z innych obwodów.

ZASADY KORZYSTANIA Z KUCHENKI MIKROFALOWEJ

1. Dokładnie rozłóż żywność. Najgrubsze fragmenty ułóż w kierunku krawędzi talerza.
2. Obserwuj czas gotowania. Gotuj przez najkrótszy zalecany czas, w razie konieczności wydłużając czas gotowania. Żywność gotowana zbyt długo może dymić lub zapalić się.
3. Żywność przykryj na czas gotowania. Chroni to przed rozpryskami i ułatwia równomierne gotowanie.
4. Aby przyspieszyć gotowanie takich dań, jak kurczak lub hamburgery, podczas gotowania przewróć je na drugą stronę. Dania takie, jak pulpety / kotlety mielone w połowie gotowania przełożyć ze spodu do góry, ze środka na krawędź talerza i odwrotnie.

UZIEMIENIE

Urządzenie należy uziemić. Kuchenka wyposażona jest w kabel z przewodem uziemiającym, który należy podłączyć do gniazda ściennego odpowiednio zamocowanego i uziemionego. W wypadku krótkiego spięcia uziemienie ogranicza ryzyko porażenia prądem, umożliwiając odpływ prądu. Zaleca się podłączenie kuchenki do obwodu przeznaczonego wyłącznie do jej zasilania. Stosowanie wysokiego napięcia jest niebezpieczne i może prowadzić do pożaru lub innych wy-

padków powodujących uszkodzenie kuchenki.

OSTRZEŻENIE: Nieprawidłowe zastosowanie przewodu uziemiającego może prowadzić do porażenia prądem.

Uwaga:

1. W razie pytań związanych z uziemieniem lub podłączeniem urządzenia skontaktować się z wykwalifikowanym elektrykiem lub serwisem technicznym.
2. Producent i sprzedawca nie ponoszą odpowiedzial-



ności za uszkodzenia kuchenki lub obrażenia ciała wynikające z nieprzestrzegania procedur związanych z wykonaniem połączeń elektrycznych. Przewody znajdujące się w kablu zasilającym ozna-

czony są w następujący sposób:
Przewód żółtozielony = UZIEMIENIE
Przewód niebieski = ZEROWY
Przewód brązowy = POD NAPIĘCIEM

PRZED WEZWANIEM SERWISU

Jeśli kuchenki nie można uruchomić:

1. Sprawdź, czy jest prawidłowo podłączona do sieci. Jeśli nie, wyjmij wtyczkę z gniazdka, odczekaj 10 sekund, a następnie włóż wtyczkę do gniazda ponownie.
2. Sprawdź, czy przepaleniu nie uległ bezpiecznik lub nie został uruchomiony wyłącznik automatyczny.

- Jeśli nie, sprawdź gniazdko, podłączając do niego inne urządzenie.
3. Upewnij się, że panel sterowania jest zaprogramowany prawidłowo, a zegar został nastawiony.
 4. Upewnij się, że drzwiczki zostały zamknięte, a blokada bezpieczeństwa została uruchomiona. W innym wypadku prąd nie będzie dopływał do kuchenki.

JEŚLI ŻADNA Z POWYŻSZYCH CZYNNOŚCI NIE ROZWIĄŻE PROBLEMU, SKONTAKTUJ SIĘ Z WYKWALIFIKOWANYM TECHNIKIEM. NIE REGULUJ I NIE NAPRAWIAJ KUCHENKI SAMODZIELNIE.

WSKAZÓWKI DOTYCZĄCE WYBORU NACZYŃ

1. Idealnym materiałem, z którego powinny być wykonane naczynia do kuchenki mikrofalowej, jest materiał przezroczysty, przepuszczający mikrofałe i pozwalający na to, aby energia przepływała przez pojemnik i ogrzewała żywność.
2. Mikrofałe nie są w stanie przeniknąć przez metal, dlatego naczyń z wykończeniem z metalu nie należy używać. Nie używaj również produktów z makulatury, ponieważ mogą one zawierać drobiny metalu, które z kolei mogą spowodować iskrzenie i / lub ich zapalenie.
3. Zaleca się naczynia okrągłe / owalne, nie kwadratowe / prostokątne, ponieważ żywność znajdująca się w naczyniach z reguły podgrzewana jest nadmiernie.
5. Aby zapobiec nadmiernemu podgrzaniu zastosować można cienkie paski folii aluminiowej, jednak nie w nadmiernej ilości, zachowując odstęp 2,54 cm między folią a wnętrzem kuchenki.

Poniższa lista zawiera ogólne wskazówki dotyczące wyboru odpowiednich naczyń:

NACZYNIA	MIKROFALE	PIECZENIE	TRYB MIESZANY
Szkló żaroodporne	Tak	Tak	Tak
Szkló niezaroodporne	Nie	Nie	Nie
Ceramika żaroodporna	Tak	Tak	Tak
Talerze plastikowe do kuchenek mikrofalowych	Tak	Nie	Nie
Papier kuchenny	Tak	Nie	Nie
Tace metalowe	Nie	Tak	Nie
Stelaże metalowe	Nie	Tak	Nie
Folia i pojemniki aluminiowe	Nie	Tak	Nie

ELEMENTY KUCHENKI

1. Blokada drzwiczek
2. Okno kuchenki
3. Prowadnica falowa
4. Pierścień
5. Taca szklana
6. Panel sterowania
7. Przycisk zwalnający drzwiczki
8. Opiekacz
9. Stelaż metalowy

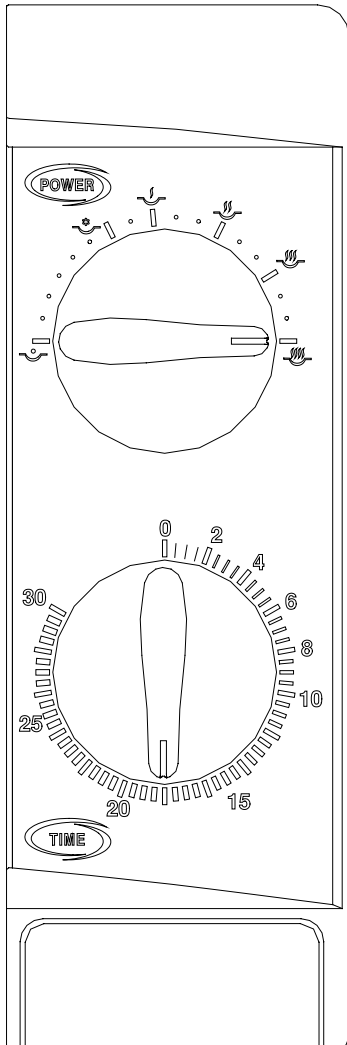
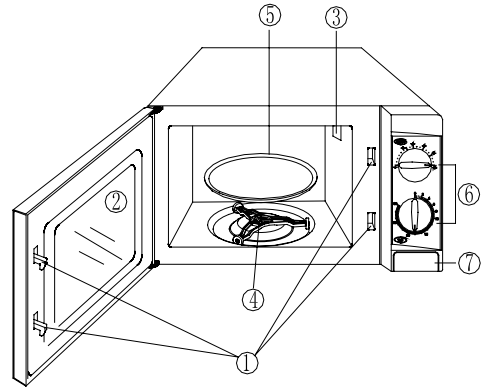

PANEL STERUJĄCY

Na panelu sterowania znajdują się dwa sterowniki funkcji. Jeden to zegar, drugi służy do wyboru funkcji i mocy pracy.

STEROWNIK 1 - MOC/FUNKCJA

Służy do wyboru mocy gotowania. Wybór mocy gotowania jest pierwszym krokiem do rozpoczęcia gotowania.

STEROWNIK 2 - ZEGAR

Umożliwia ręczne ustawienieżądanego jednorazowego czasu gotowania na maks. 30 minut.

I. GOTOWANIE

Do gotowania w kuchence mikrofalowej wybrać można jeden z pięciu poziomów mocy (wstaw znaczki), najbardziej odpowiadający danemu zadaniu.

Poziom mocy wzrasta wraz z przesunięciem pokrętki w prawo. Poziomocy można podzielić w następujący sposób tabela poniżej:



	Moc	Opis	Oznaczenie
1	18% mocy całkowitej	Niska	
2	36%	Odmrażanie	
3	58%	Średnia	
4	81%	Średnia wyższa	
5	100%	Wysoka	

II. PIECZENIE

Przesunięcie pokrętki w prawo, poza najwyższy poziom mocy, powoduje przejście kuchenki w tryb pieczenia , szczególnie przydatny do pieczenia plastrów mięsa, steków, kotletów, kebabów, kielbasek lub kawałków kurczaka, a także do podgrzewania sandwichy i zapiekanek.

III. TRYB MIESZANY

Jak sugeruje nazwa, w trybie tym łączone jest gotowanie mikrofalowe i pieczenie. Tryb podzielono na trzy poziomy o różnych proporcjach ustawień mocy przedstawionych w tabeli poniżej. Tryb ten jest szczególnie przydatny do przygotowywania pewnych rodzajów dań i sposobów przygotowywania dań, jak również do zachowania odpowiedniej kruchości pewnych dań. W poniższej tabeli przedstawiono 3 różne ustawienia mocy programów mieszanych.

Program	Moc energii mikrofalowej	Moc pieczenia	Przeznaczenie	Oznaczenie
1	Średnia/niska (30%)	Wysoka (70%)	Ryby, ziemniaki, zapiekanki	
2	Średnia (49%)	Średnia (51%)	Pudding, omlety, pieczone ziemniaki	
3	Średnia/wysoka (67%)	Niska (33%)	Drób	

OBSŁUGA

Ustawienie programu gotowania:

1. Umieść żywność w kuchenke i zamknij drzwiczki.
2. Wybierz odpowiednią moc lub tryb gotowania.
3. Za pomocą pokrętki zegara ustaw czas gotowania.

UWAGA:

Po uruchomieniu zegara rozpoczyna się gotowanie.

Chcąc ustawić czas krótszy, niż 2 minuty, przesunąć pokrętkę poza zakres 2 minut, a następnie powrócić do prawidłowego czasu.

OSTRZEŻENIE: Pokrętkę zegara należy przesunąć do pozycji „zero”, jeśli żywność zostanie wyjęta z kuchenki przed upływem zadanego czasu gotowania lub jeśli kuchenka nie jest używana. Aby przerwać proces gotowania wcisnąć przycisk zwalniający drzwiczki lub otworzyć je za pomocą uchwytu.

CZYSZCZENIE I KONSERWACJA

1. Przed rozpoczęciem czyszczenia wyłącz kuchenkę i wyciągnij kabel zasilający z gniazdka ściennego.
2. Wnętrze kuchenki zachowuj w czystości. Resztki jedzenia lub napojów usuń wilgotną szmatką. W wypadku silnych zabrudzeń użyć można łagodnego środka czyszczącego. Nie używaj środków czyszczących w sprayu i innych silnych środków czyszczących, ponieważ mogą one zaplamić, zarysować lub zmatowić powierzchnię drzwiczek.
3. Powierzchnie zewnętrzne czyść wilgotną szmatką. Aby uniknąć uszkodzeń elementów wewnątrz kuchenki nie dopuść, aby woda przedostała się do otworów wentylacyjnych.
4. Często przecieraj wilgotną szmatką z obu stron

drzwiczki i okno, uszczelki i przylegające elementy, aby usunąć pozostałości jedzenia i napojów. Nie używaj ścierających środków czyszczących

5. Nie dopuszczaj do zawilgocenia panelu sterowania. Czyść miękką, lekko nawilżoną szmatką. Czystując panel sterowania, drzwiczki pozostaw otwarte, aby zapobiec przypadkowemu włączeniu kuchenki.
6. Jeśli wewnątrz lub na zewnątrz kuchenki nagromadzi się para, przetrzyj kuchenkę miękką szmatką. Do zaparowania może dojść podczas użytkowania kuchenki w pomieszczeniach o wysokiej wilgotności. Jest to normalne.
7. Regularnie czyść tacę szklaną. Tacę myj w ciepłej wodzie z mydłem lub w zmywarce do naczyń.
8. Pierścień i dno kuchenki czyść regularnie, aby uniknąć nadmiernego hałasu podczas pracy kuchenki. Spodnią powierzchnię kuchenki myj łagodnym

środkiem czyszczącym. Pierścień można czyścić w ciepłej wodzie z mydłem lub w zmywarce do naczyń. Po wyczyszczeniu pierścienia umieść w pierwotnej pozycji.

9. Nieprzyjemnego zapachu wewnątrz kuchenki można się pozbyć wstawiając głęboką miskę mikrofalową z wodą i skórką cytryny do kuchenki i podgrzewając ją przez 5 minut, a następnie dokładnie wycierając wnętrze kuchenki do sucha miękką szmatką.
10. Jeśli konieczna będzie wymiana żarówki, kuchenkę oddaj do serwisu.
11. Kuchenkę czyść regularnie, usuwaj wszelkie resztki jedzenia. Zabrudzenie kuchenki może doprowadzić do pogorszenia stanu powierzchni kuchenki i negatywnie wpłynąć na trwałość urządzenia, a także prowadzić do ewentualnych zagrożeń.

DANE TECHNICZNE

Zużycie energii:	230 V -50Hz, 1200 W (mikrofała) 230 V 900 W (pieczenie)
Znamionowa moc kuchenki:	700 W
Częstotliwość robocza:	2450 MHz
Wymiary zewnętrzne:	245 mm (wys.) x 452 mm (szer.) x 335 mm (gł.)
Wymiary wewnętrzne:	220 mm (wys.) x 315 mm (szer.) x 279 mm (gł.)
Pojemność kuchenki:	17 L
Równomierność gotowania:	Talerz obrotowy (245 mm)
Waga netto:	Ok. 11,3 kg

* Parametry mogą ulec zmianie, dlatego użytkownik powinien porównać je z danymi umieszczonymi na tabliczce znamionowej kuchenki. Ewentualne rozszczenia z tego tytułu nie będą uwzględniane.

Poziom hałasu: $L_{WA} = 57$ dB

Urządzenie posiada znak bezpieczeństwa



Uwaga!: Firma MPM Product zastrzega sobie możliwość zmian technicznych.

Poland



**Prawidłowe usuwanie produktu
(zużyty sprzęt elektryczny i elektroniczny)**

Oznaczenie umieszczane na produkcie lub w odnoszących się do niego tekstach wskazują, że produktu po upływie okresu użytkowania nie należy usuwać z innymi odpadami pochodzącymi z gospodarstw domowych. Aby uniknąć szkodliwego wpływu na środowisko naturalne i zdrowie ludzi wskutek niekontrolowanego usuwania odpadów, prosimy o oddzielenie produktu od innego typu odpadów oraz odpowiedzialny recykling w celu promowania ponownego użycia zasobów materialnej jako stałej praktyki.

W celu uzyskania informacji na temat miejsca i sposobu bezpiecznego dla środowiska recyklingu tego produktu użytkownicy w gospodarstwach domowych powinni skontaktować się z punktem sprzedaży detalicznej, w którym dokonali zakupu produktu, lub z organem władz lokalnych.

Użytkownicy w firmach powinni skontaktować się ze swoim dostawcą i sprawdzić warunki umowy zakupu. Produkty nie należy usuwać razem z innymi odpadami komercyjnymi.

Życzymy zadowolenia z użytkowania naszego wyrobu
i zapraszamy do skorzystania z szerokiej oferty handlowej
firmy MPM Product

MPM Product
ul. Brzozowa 3
05-822 Milanówek
tel./fax: (0-22) 758 32 19
www.mpmproduct.com.pl